



Solução de Ringer com Lactato

Bula para o profissional da saúde

Solução Injetável

500 mL

IDENTIFICAÇÃO DO MEDICAMENTO

SOLUÇÃO DE RINGER COM LACTATO

cloreto de sódio (6 mg/mL) + cloreto de potássio (0,3 mg/mL) + cloreto de cálcio (0,2 mg/mL) + lactato de sódio (3 mg/mL)

APRESENTAÇÕES

Solução injetável, límpida e hipotônica, estéril e apirogênica.

LINHAMAX® - SISTEMA FECHADO

Frasco de polipropileno transparentes SISTEMA FECHADO contendo 500 mL.

MED FLEX® - SISTEMA FECHADO

Bolsas de polipropileno transparentes SISTEMA FECHADO contendo 500 mL.

USO INTRAVENOSO E INDIVIDUALIZADO

USO ADULTO E PEDIÁTRICO

COMPOSIÇÃO

Cada mL da solução contém:

| | |
|---|--------|
| cloreto de sódio - NaCl | 6,0 mg |
| cloreto de potássio - KCl | 0,3 mg |
| cloreto de cálcio di-hidratado - CaCl ₂ .2H ₂ O | 0,2 mg |
| lactato de sódio - C ₃ H ₅ O ₃ Na | 3,0 mg |
| água para injetáveis q.s.p. | 1 mL |

Conteúdo Eletrolítico:

| | |
|----------------|-------------|
| Sódio | 130,00mEq/L |
| Potássio | 4,0 mEq/L |
| Cálcio | 2,7 mEq/L |
| Cloreto..... | 109,0 mEq/L |
| Lactato..... | 27,0 mEq/L |

OSMOLARIDADE:.....271,5 mOsmol/L

pH.....6,0 - 7,5

INFORMAÇÕES TÉCNICAS AOS PROFISSIONAIS DE SAÚDE

1. INDICAÇÕES

Reidratação e restabelecimento do equilíbrio hidroeletrólítico, quando há perda de líquidos e de íons cloreto, sódio, potássio e cálcio. Profilaxia e tratamento da acidose metabólica.

2. CARACTERÍSTICAS FARMACOLÓGICAS

A solução de Ringer com Lactato é composta de cloreto de sódio, cloreto de cálcio, cloreto de potássio e lactato de sódio, diluídos em água para injeção. Exceto pela presença de lactato e pela ausência de bicarbonato, a composição dessa solução aproxima-se estreitamente daquela dos líquidos extracelulares.

A função do lactato é proporcionar ligeiro aumento do teor alcalino, o que ocorre após a sua metabolização a bicarbonato. Em pessoas com atividade oxidativa celular normal é necessário um período de 1 - 2 horas após o início da infusão para que este efeito seja satisfatório.

Desse modo, a solução Ringer com Lactato está destinada à reposição de líquido e eletrólitos em situações em que essas perdas se fazem presentes, como também a proporcionar o aumento ligeiro do teor alcalino em líquidos extracelulares, agindo nos casos em que há um desvio do equilíbrio ácido-básico no sentido da acidose.

Nas situações em que são necessários grandes volumes de solução fisiológica, é vantajosa administração da solução de Ringer com Lactato com relação a outras soluções de reposição, a fim de evitar uma possível acidose.

O sódio atua no controle da distribuição de água, no balanço hídrico e na pressão osmótica dos fluidos corporais, e associado ao cloreto e bicarbonato atua na regulação do equilíbrio ácido-base.

O potássio é crítico na regulação da condução nervosa e contração muscular, particularmente no coração.

O cloreto segue o metabolismo do sódio e alterações na sua concentração provocam mudanças no balanço ácido-base do corpo.

O cálcio é essencial no mecanismo de coagulação sanguínea, na função cardíaca normal e na regulação da irritabilidade neuromuscular.

O excesso de sódio, potássio e cálcio é excretado principalmente pelos rins.

3. CONTRAINDICAÇÕES

A solução de Ringer com lactato é contraindicada para pacientes com acidose láctica, alcalose metabólica, hipernatremia, hipercalcemia, hiperpotassemia, hipercalemia, hiperclorémia e lesão dos hepatócitos com anormalidade do metabolismo de lactato e pacientes com insuficiência renal e ou cardíaca.

Gravidez: Categoria C. ESTE MEDICAMENTO NÃO DEVE SER UTILIZADO POR MULHERES GRÁVIDAS SEM ORIENTAÇÃO MÉDICA OU DO CIRURGIÃO-DENTISTA.

4. ADVERTÊNCIAS E PRECAUÇÕES

Soluções contendo íons de cálcio não devem ser administradas simultaneamente no mesmo local da infusão sanguínea devido ao risco de coagulação. Nem mesmo com medicamentos os quais haja a possibilidade de formação de sais de cálcio precipitados.

A solução de Ringer com Lactato não deve ser adicionada a soluções contendo carbonato, oxalato ou fosfato, pois possibilita a formação e precipitação de sais de cálcio.

Soluções contendo potássio devem ser utilizadas com grande cuidado em pacientes com insuficiência renal severa, insuficiência cardíaca congestiva e em condições nas quais retenção de potássio esteja presente.

A administração intravenosa dessa solução Ringer com Lactato pode causar sobrecarga de fluidos e/ou solutos, resultando na hiper-hidratação, estados congestivos ou edema pulmonar.

A terapia com potássio, cálcio e sódio deve ser monitorada por eletrocardiogramas. Especialmente em pacientes que fazem uso de digitálicos, corticosteroides ou corticotropina.

Para minimizar o risco de possíveis incompatibilidades da mistura da Solução de Ringer com Lactato não deve ser administrado na presença de turbidez ou precipitação imediatamente após a mistura, antes e durante a administração.

Gravidez: categoria C.

Não foram efetuados estudos de reprodução animal com solução de Ringer com Lactato. Também não se sabe se a solução de Ringer com Lactato pode causar dano ao feto, quando administrada a uma mulher grávida. Administrar somente se claramente necessário.

ESTE MEDICAMENTO NÃO DEVE SER UTILIZADO POR MULHERES GRÁVIDAS SEM ORIENTAÇÃO MÉDICA OU DO CIRURGIÃO-DENTISTA.

Uso pediátrico, geriátrico e em outros grupos de risco

Uso pediátrico

A segurança e a efetividade na população pediátrica estão baseadas na similaridade da resposta clínica entre adultos e crianças. Em neonatos e em crianças pequenas, o volume de fluido pode afetar o balanço hidroeletrólítico, especialmente nos neonatos prematuros, cuja função renal pode estar imatura e cuja habilidade de excretar cargas do líquido e do soluto pode estar limitada.

Uso geriátrico

Nos estudos clínicos com injeção de Ringer com Lactato não foi incluído número suficiente de pessoas com mais de 65 anos que permita determinar diferenças entre as respostas de jovens e idosos. No geral, a seleção da dose para um paciente idoso deverá ser mais criteriosa, sendo iniciada pela menor dose terapêutica, devido à maior suscetibilidade dos idosos ao comprometimento das funções renal, cardíaca e hepática, além da possível existência de outros distúrbios e/ou medicamentos concomitantes.

5. INTERAÇÕES MEDICAMENTOSAS

Em pacientes portadores de doenças cardíacas, particularmente em uso de digitálicos ou na presença de doenças renais, deve-se ter cuidado na administração de Ringer com Lactato, devido à presença de potássio.

Por conter sódio, é necessária cautela na administração em pacientes em uso de corticosteroides e corticotrópicos.

Soluções contendo íons de cálcio não devem ser administradas simultaneamente no mesmo local da infusão sanguínea da solução de Ringer com Lactato, devido ao risco de coagulação. A solução de Ringer com Lactato não deve ser adicionada a medicamentos os quais possibilitem a formação de sais de cálcio precipitados, tais como: soluções contendo carbonato, oxalato e fosfato.

6. CUIDADOS DE ARMAZENAMENTO DO MEDICAMENTO

O produto deve ser armazenado em temperatura ambiente (entre 15°C e 30°C). Evitar calor excessivo (temperatura superior a 40 °C).

Prazo de validade: 24 meses após a data de fabricação.

Número de lote e datas de fabricação e validade: vide embalagem.

Não use medicamento com o prazo de validade vencido. Guarde-o em sua embalagem original.

Não armazenar as soluções parenterais adicionadas de medicamentos.

Aspecto: líquido límpido, incolor, isento de partículas visíveis a olho nu.

Antes de usar, observe o aspecto do medicamento.

Todo medicamento deve ser mantido fora do alcance das crianças.

7. POSOLOGIA E MODO DE USAR

A solução somente deve ter uso intravenoso e individualizado.

A dosagem deve ser determinada por um médico e é dependente da idade, do peso, das condições clínicas do paciente, do medicamento diluído em solução e das determinações em laboratório.

Antes de serem administradas, as soluções parenterais devem ser inspecionadas visualmente para se observar a presença de partículas, turvação na solução, fissuras e quaisquer violações na embalagem primária.

A solução é acondicionada em bolsas ou frascos em **SISTEMA FECHADO** para administração intravenosa usando equipo estéril.

Atenção: não usar embalagens primárias em conexões em série. Tal procedimento pode causar embolia gasosa devido ao ar residual aspirado da primeira embalagem antes que a administração de fluido da segunda embalagem seja completada.

NÃO PERFURAR A EMBALAGEM, POIS HÁ COMPROMETIMENTO DA ESTERILIDADE DO PRODUTO E RISCO DE CONTAMINAÇÃO.

Para abrir

Antes de ser administrado, inspecionar o produto visualmente, observando a presença de partículas, turvação, filamentos na solução, fissuras ou violações na embalagem primária. Ao retirar o lacre, antes da inserção do equipo, comprimir a embalagem primária com firmeza observando se ela está íntegra, em caso de ruptura ou vazamentos não utilizar. Após aberto, usar imediatamente devido caráter estéril do medicamento.

Se for observado vazamento de solução, descartar a embalagem, pois a sua esterilidade pode estar comprometida.

Se for necessária medicação suplementar, seguir as instruções descritas a seguir antes de preparar a solução para administração.

No preparo e administração das Soluções Parenterais (SP), devem ser seguidas as recomendações da Comissão de Controle de Infecção em Serviços de Saúde quanto a:

- desinfecção do ambiente e de superfícies, higienização das mãos, uso de EPIs e
- desinfecção de ampolas, frascos, pontos de adição dos medicamentos e conexões das linhas de infusão.

- 1- Remover o protetor de plástico do tubo de saída da solução no fundo da embalagem;
- 2- Fazer a assepsia da embalagem primária utilizando álcool 70%;
- 3- Suspende a embalagem pela alça de sustentação;
- 4- Conectar o equipo de infusão da solução. Consultar as instruções de uso do equipo;
- 5- Administrar a solução, por gotejamento contínuo, conforme prescrição médica.

Para adição de medicamentos:

Atenção: verificar se há incompatibilidade entre o medicamento e a solução, e quando for o caso, se há incompatibilidade entre os medicamentos.

Apenas as embalagens que possuem dois sítios, um para o equipo e outro para a administração de medicamentos, poderão permitir a adição de medicamentos nas soluções parenterais.

Para administração de medicamentos antes da administração da solução parenteral:

- 1- Preparar o sítio de injeção fazendo sua assepsia;

- 2- Utilizar uma seringa com agulha estéril para perfurar o sítio próprio para administração de medicamentos e injetar o medicamento na solução parenteral;
- 3- Misturar o medicamento completamente na solução parenteral;
- 4- Pós liofilizados devem ser reconstituídos/suspensos no diluente estéril e apirogênico adequado antes de ser adicionados à solução parenteral.

Para administração de medicamentos durante a administração da solução parenteral:

- 1- Fechar a pinça do equipo de infusão;
- 2- Preparar o sítio próprio para administração de medicamentos, fazendo sua assepsia;
- 3- Utilizar seringa com agulha estéril para perfurar o sítio e adicionar o medicamento na solução parenteral;
- 4- Misturar o medicamento completamente na solução parenteral;
- 5- Prosseguir a administração.

INSTRUÇÕES IMPORTANTES PARA A MANIPULAÇÃO DA EMBALAGENS EM SISTEMA FECHADO DE INFUSÃO

MED FLEX® BOLSA SISTEMA FECHADO

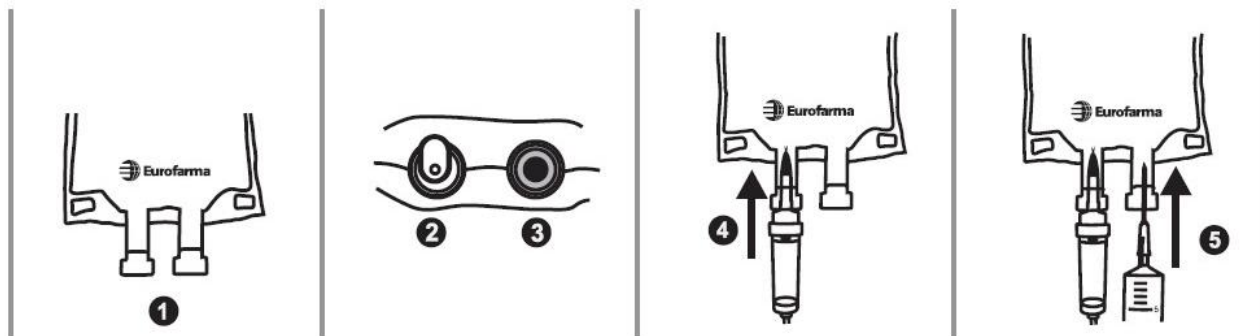

1. Essa linha MED FLEX® possui dois pontos idênticos e independentes, que podem ser utilizados tanto para aditivação de medicamento como para conexão do equipo.
2. Nos dois pontos há um lacre em polipropileno que precisa ser removido. Remover o lacre somente no momento do uso.
3. Após a remoção do lacre, há um disco de elastômero protetor que lacra o contato da solução com o ambiente externo. Fazer a assepsia da embalagem primária utilizando álcool 70%.
4. Suspender a embalagem pela alça de sustentação. Introduzir o equipo no elastômero até conectá-lo totalmente (introduzir até o 2º estágio da ponta perfurante do equipo, conforme figura). Ao final da introdução, o equipo deve ser acomodado com um giro de 180° para garantir a firmeza da conexão. Este procedimento proporciona a conexão adequada do segundo estágio da ponta perfurante do equipo. A conexão resultante deve ser firme e segura.
5. Para a aditivação, utilizar uma seringa com agulha calibre 19 a 22G (1 a 0,7 mm). Remover o lacre, inserir a agulha através do elastômero e injetar o medicamento na solução. Remover a agulha e agitar a bolsa adequadamente para promover a homogeneização.

Administrar a solução, por gotejamento contínuo, conforme prescrição médica.

Recomendamos a utilização de equipos de infusão com ponta ISO em conformidade com a norma NBR ISO 8536-4 para uso nas bolsas de SPGV - Linha MED FLEX®.

O uso de equipo que não atenda a norma NBR ISO 8536-4 deve ser avaliado e é de responsabilidade do usuário pois existe o risco de fragmentação do elastômero e/ou geração de partículas.

LINHAMAX® FRASCO SISTEMA FECHADO

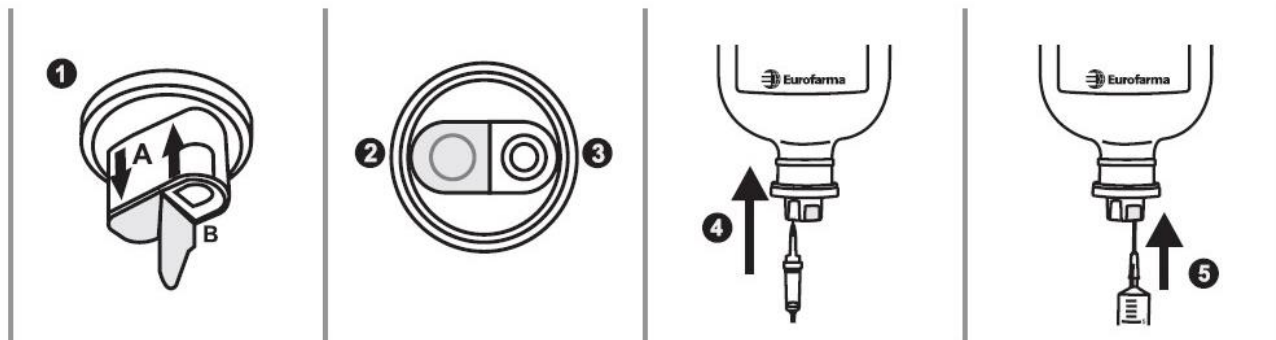

1. A tampa do frasco da LINHAMAX® possui dois pontos diferentes: um ponto (A) de conexão (entrada do equipo) e um ponto (B) de aditivação (entrada da medicação);
Os pontos são sinalizados por setas. O ponto de aditivação é marcado pela seta de entrada de medicamento na solução (B), o de conexão do equipo é marcado pela seta de saída da solução do recipiente (A). Fazer a assepsia da embalagem primária utilizando álcool 70%;
2. Os dois pontos possuem um lacre superior de alumínio, que deve ser removido durante a utilização. Eles são independentes, portanto, o lacre do ponto de aditivação não precisa ser retirado caso não seja administrada medicação;
3. Para o ponto de conexão do equipo, logo após o lacre de alumínio, há o lacre de polipropileno;
4. Basta pressionar a ponta do equipo dentro do ponto de conexão, que o lacre será rompido e o equipo se conectará com a solução sem contato externo e sem qualquer entrada de ar. Introduzir até o 2º estágio da ponta perfurante do equipo (conforme figura). A conexão resultante deve ser firme e segura;
5. No ponto de aditivação, logo após o lacre de alumínio há um elastômero, que deverá ser perfurado pela agulha. Para a aditivação, utilizar uma seringa com agulha calibre 19 a 22G (1 a 0,7 mm). Inserir a agulha através do elastômero e injetar o medicamento na solução. Remover a agulha e agitar o frasco adequadamente para promover a homogeneização.

Recomendamos a utilização de equipos de infusão em conformidade com a norma NBR ISO8536-4 para uso nos Frascos de SPGV - LINHAMAX®.
O uso de equipo que não atenda a norma NBR ISO 8536-4, para frascos semirrígidos, deve ser avaliado e é de responsabilidade do usuário, pois existe o risco de não escoamento da solução.

POSOLOGIA

O preparo e administração da Solução Parenteral devem obedecer à prescrição, precedida de criteriosa avaliação, pelo farmacêutico, da compatibilidade físico-química e da interação medicamentosa que possam ocorrer entre os seus componentes.

A administração da Solução de Ringer com Lactato deve ser baseada na manutenção ou reposição calculadas de acordo com a necessidade de cada paciente.

8. REAÇÕES ADVERSAS

As reações adversas podem ocorrer devido à solução ou à técnica de administração e incluem resposta febril, infecção no ponto de injeção, trombose venosa ou flebite, irradiando-se a partir do ponto de injeção, extravasamento e hipervolemia. Se ocorrer reação adversa, suspender a infusão, avaliar o paciente, aplicar terapêutica corretiva apropriada e guardar o restante da solução para posterior investigação, se necessário.

Por conter íons lactato deve ser administrado com cautela, pois infusão excessiva pode provocar alcalose metabólica.

Hipernatremia, por ser associada a edema e exacerbação da insuficiência cardíaca congestiva, devido à retenção de água, resultando em aumento do volume do fluido extracelular.

Em casos de eventos adversos, notifique ao Sistema de Notificação de Eventos Adversos a Medicamentos - VIGIMED, disponível em <http://portal.anvisa.gov.br/vigimed>, ou para a Vigilância Sanitária Estadual ou Municipal.

9. SUPERDOSE

A solução de Ringer com Lactato em doses elevadas pode causar sintomas de desconforto tais como: náusea, vômito, dor abdominal e diarreia, cefaleia, sonolência e arritmias.

A infusão de grandes volumes da solução de Ringer com Lactato pode causar hipervolemia, resultando em diluições eletrolíticas do plasma, hiper-hidratação, indução da acidose metabólica e edemas pulmonares. Nestes casos, a infusão deve ser interrompida e a terapia de apoio deve ser instalada.

Em caso de intoxicação ligue para 0800 722 6001, se você precisar de mais orientações.

DIZERES LEGAIS

M.S.: 1.0043.1052

Farm. Resp. Subst.: Dra. Ivanete A. Dias Assi - CRF-SP 41.116

Fabricado por:

EUROFARMA LABORATÓRIOS S.A.

Avenida Presidente Castello Branco, 1.385

Ribeirão Preto – SP

Registrado por:

EUROFARMA LABORATÓRIOS S.A.

Av. Vereador José Diniz, 3.465 - São Paulo - SP

CNPJ: 61.190.096/0001-92

Indústria Brasileira

USO RESTRITO A HOSPITAIS.

VENDA SOB PRESCRIÇÃO MÉDICA.

Esta bula foi atualizada conforme Bula Padrão aprovada pela Anvisa em 12/05/2020.



www.eurofarma.com.br

0800-704-3876

euroatende@eurofarma.com.br

PAPEL



RECICLÁVEL

Histórico de Alteração da Bula

| Dados da submissão eletrônica | | | Dados da petição/notificação que altera bula | | | | Dados das alterações de bulas | | |
|-------------------------------|------------------|---|--|------------------|---------------|-------------------|---|------------------|---|
| Data do expediente | Nº do expediente | Assunto | Data do expediente | Nº do expediente | Assunto | Data de aprovação | Itens de bula | Versões (VP/VPS) | Apresentações relacionadas |
| 27/06/2014 | 0505218141 | 10461 - ESPECÍFICO - Inclusão Inicial de Texto de Bula – RDC 60/12 | Não aplicável | Não aplicável | Não aplicável | Não aplicável | Não aplicável | VPS | Solução injetável Frasco de polipropileno transparentes SISTEMA FECHADO contendo 500 mL |
| 03/09/2018 | 0859314/18-1 | 10454- ESPECÍFICO - Notificação de Alteração de Texto de Bula – RDC 60/12 | Não aplicável | Não aplicável | Não aplicável | Não aplicável | Versão inicial de adequação a bula padrão de específicos Responsável técnico | VPS | Solução injetável Frasco de polipropileno transparentes SISTEMA FECHADO contendo 500 mL |
| Não aplicável | Não aplicável | 10454- ESPECÍFICO - Notificação de Alteração de Texto de Bula – RDC 60/12 | Não aplicável | Não aplicável | Não aplicável | Não aplicável | 3. Contraindicações 7. Posologia e Modo de Usar 8. Reações Adversas | VPS | Solução injetável Frascos de polipropileno transparentes SISTEMA FECHADO contendo 500 mL. Bolsas de polipropileno transparentes SISTEMA FECHADO contendo 500 mL |